



Spezifikationen

SMART kapp iQ Pro

SMART kapp iQ Pro™ 55

Übersicht

SMART kapp iQ Pro™ vereint das einfache, aber effektive Whiteboard-Erlebnis des SMART kapp iQ mit den fortschrittlichen Kollaborations-Funktionen der SMART Meeting Pro® Software, um eine Lösung zu bieten, die sich reibungslos an jedes Meeting anpasst. Legen Sie mithilfe des Plug & Play-Erlebnisses des SMART kapp iQ sofort los: Nehmen Sie sich einfach einen Stift und schreiben Sie drauf los. Mithilfe der mitgelieferten Stifte können Sie Notizen in schwarzer oder roter Tinte verfassen und mit den Schwämmen der Stifte oder mit der Handfläche bzw. Faust auswischen. Verwenden Sie die SMART kapp App, um ein Bluetooth®-fähiges Mobilgerät zu verbinden und Ihre Arbeit zu erfassen und zu teilen. Wenn Sie Ihr Mobilgerät verbinden, können Sie andere einladen, Ihre Notizen von ihren eigenen, internetfähigen Geräten zeitgleich zu sehen und zu ihnen beizutragen.

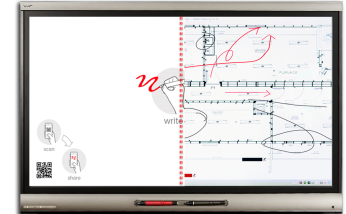

Wechseln Sie auf Knopfdruck zu SMART Meeting Pro, um fortschrittlichere Werkzeuge für die Zusammenarbeit zu nutzen und die Produktivität von Meetings zu erhöhen. Mit den berührungssensitiven Whiteboard-Funktionen, dem ungebundenen Arbeitsplatz, den hervorragenden Möglichkeiten der digitalen Tinte und den flexiblen Optionen zum Speichern Ihrer Arbeit macht es die SMART Meeting Pro Software einfach, auf effektive und interessante Weise Inhalte auszutauschen und Ideen festzuhalten. Die SMART Meeting Pro Software beinhaltet SMART Product Drivers und SMART Ink™, sodass Sie direkt in eine Reihe gängiger Business-Anwendungen schreiben können. Darüber hinaus können Sie die SMART Meeting Pro Software für die Integration mit Microsoft® Exchange und Office 365™ konfigurieren, um Meetings mühelos direkt in SMART Meeting Pro zu planen und dort auch direkten Zugriff auf Teilnehmer, E-Mail und Anhänge zu haben.

Weitere Informationen zu SMART kapp iQ Pro finden Sie unter smartkapp.com.

Maße und Gewichte¹

Abmessungen

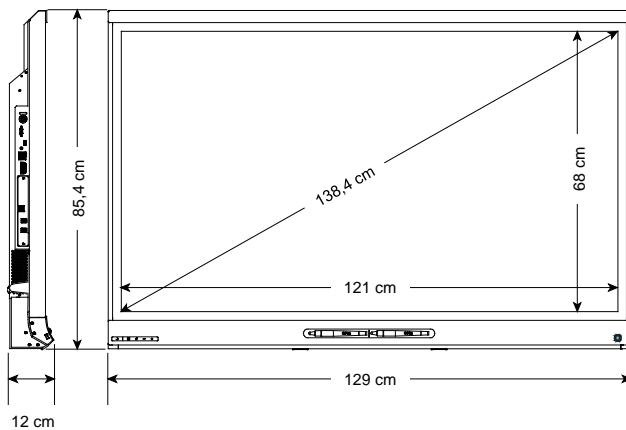

Gewicht

48,4 kg

Versandmaße (einschließlich Palette)

152 cm × 28 cm × 112,5 cm

Versandgewicht

66,4 kg

¹Alle Maße ±0,3 cm. Alle Gewichte ±0,9 kg.

Hardware

Interaktion

Touch-Technologie	DViT® (Digital Vision Touch)-Technologie
Multitouch-Funktionen	4 Berührungen
Objekterkennung	Das Verhalten wird automatisch dem verwendeten Werkzeug oder Objekt angepasst, ganz gleich, ob es sich um einen Stift, Finger, Schwamm oder die Handfläche handelt.
Pen ID™	Zwei Personen können unabhängig und simultan mithilfe verschiedenfarbiger digitaler Tinte schreiben.

Anzeige

Tippen	LED
Bildseitenverhältnis	16:9
Optimale Auflösung	3840 × 2160 bei 30 Hz (nur HDMI®-Eingang)
Horizontale Frequenz	244 - 280 kHz (analog und digital)
Vertikale Frequenz	24-120 Hz
Kontrastverhältnis (typisch)	1400:1
Helligkeit (typisch)	280 - 300 cd/m ²
Pixel-Pitch	0,315 mm
Gamut	72 % NTSC
Blickwinkel	178°
Reaktionszeit	8 ms



Drahtlose Technologie	Bluetooth 4.0 Dual-Modus (abwärtskompatibel mit Bluetooth 2.1 + EDR)
Aufnahmeoptionen	Stellen Sie durch Scannen des eindeutigen QR-Codes des Interactive Flat Panels eine schnurlose Bluetooth-Verbindung zu einem unterstützten Mobilgerät her (siehe unten)
Präsenzerkennung	Ein Bewegungserkennungssensor am unteren Rahmen
Audio-	Integrierte, seitlich ausgerichtete 10-W-Lautsprecher (x2)
Schallpegel	35 dBA
Mitgelieferte Kabel und Zubehör	2,4 m (8') langes, länderspezifisches Netzkabel 5 m (16' 5") langes USB-Kabel 6,3 m (20' 8") langes HDMI-Kabel CAT 5 USB-Verlängerung (Extender) Stift (x2)
Im Lieferumfang enthaltene Montageelemente	AM30 Appliance E/A-Erweiterungsmodul ²

²Es kann immer nur ein Hardwaremodul installiert sein

Montagelöcher Für eine VESA®-Montageplatte mit einer Standardgröße von 400 mm × 400 mm
 28,2 cm von der Unterkante des Interactive Flat Panels

Montagehalterungstiefe Minimale Tiefe von 1 5/8 Zoll (4,2 cm) für alle Komponenten auf der Rückseite des
 Interactive Flat Panels zu Wand

Anschlüsse

Seite	Seitliches Anschlussfeld: USB 2.0 Typ-B HDMI 1.4 in Stereo 3,5 mm-Ausgang RS-232-Eingang	AM30 Appliance: USB 3.0 Typ-A (×2) USB 2.0 Typ-B (×2) ³ E/A-Erweiterungsmodul: USB 2.0 Typ-B HDMI 1.4-Eingang
Unten	USB 2.0 Typ-A	
Zurück	AC-Netzeingang	

Montagevoraussetzungen

Interactive Flat Panel Siehe das *SMART kapp IQ Pro Interactive Flat Panel – Handbuch für Administratoren*
 (smarttech.com/kb/171000)

SMART kapp App

Apple-Geräte Betriebssystem-Software iOS ab Version 8.1
 50 MB Speicher
 iPhone ab Version 4S
 iPad ab der dritten Generation
 iPad mini ab der ersten Generation
 iPod Touch ab der fünften Generation

Android™-Geräte Android 4.4.4 (KitKat) oder ein neueres Betriebssystem
 50 MB Speicher (intern oder SD-Karte)
 1024 MB RAM
 Bildschirmauflösung von 720p oder besser
 Bluetooth 2.1 + EDR
 Rückwärtsgerichtete Kamera von 3 Megapixel oder besser (empfohlen)

SMART kapp Viewer

Mobil Safari für die Betriebssystem-Software iOS ab Version 8.1
 Chrome™ für Android ab Version 39.0.2171.93

Desktop Internet Explorer® ab Version 10
 Chrome ab Version 39.0.2171.95
 Firefox® ab Version 34.0.5
 Safari ab Version 8.0

Raumcomputer und Gäste-Laptops

Allgemeine Anforderungen Siehe smarttech.com/SMARTMeetingProReleaseNotes

³Nur zu Servicezwecken.

4K UHD

Die Grafikkarte des Computers kann eine Auflösung von 3840 x 2160 bei 30 Hz unterstützen. Sie verfügt über einen DDR 5-Arbeitsspeicher von 1 GB.
Siehe kb.smarttech.com/?q=15546

Lagerungs- und Betriebsvoraussetzungen

Stromversorgung	90 V bis 240 VAC, 50 Hz bis 60 Hz
Stromverbrauch bei 25 °C)	
Standby-Modus	25 W
Normaler Betrieb	122 W
Maximaler Verbrauch	134 W
Betriebstemperatur	5 °C - 35 °C
Lagertemperatur	-20 - 60 °C
Luftfeuchtigkeit	5–80 % relative Luftfeuchtigkeit, nicht kondensierend

Zertifizierungen und Einhaltung

Regulatorische Zertifizierung

Mit AM30 Appliance	UL (USA/Kanada), FCC, IC, CE-Zeichen, RCM-Zeichen
Mit E/A-Erweiterungsmodul	UL (USA/Kanada), FCC, IC, CE-Zeichen, RCM-Zeichen, CCC, EAC, VCCI, SPRING, KC-Zeichen

Einhaltung der Umweltschutzauflagen

Europäische Union	REACH, RoHS, WEEE und Verpackung
U.S.	Verpackung und Konfliktminerale

Kaufinformationen

Bestellnummer

KAPPIQ-PRO-55	SMART kapp iQ Pro 55 Interactive Flat Panel, einschließlich einer SMART Meeting Pro® Software-Raumlizenz und 25 SMART Meeting Pro Software-Personenlizenzen
---------------	---

Optionales Zubehör

WM-SBID-501	Starre Wandhalterung für SMART Interactive Flat Panels
Andere	Siehe smarttech.com/businessaccessories

Garantie

Eingeschränkte Gerätegarantie von drei Jahren

Fortschrittlicher Support von SMART

Die SMART Support-Dienste sind darauf ausgelegt, Ausfallzeiten zu verringern und die Amortisierung (ROI) zu optimieren. Sie sorgen dafür, dass Sie ganz unbesorgt sein können, während die Performance Ihrer SMART Lösung maximiert wird. Diese Angebote bietet Ihnen Zugang zu fachkundiger Unterstützung, garantierten Reaktionszeiten und eine fortschrittlichen Austausch der Hardware, wodurch Ausfallzeiten und Kosten verringert werden. Es sind drei Serviceangebote verfügbar: Basic, Elite und Platinum. Weitere Informationen finden Sie unter smarttech.com/services.

smarttech.com/support
smarttech.com/contactsupport

© 2015–2016 SMART Technologies ULC. Alle Rechte vorbehalten. SMART kapp, SMART kapp iQ, SMART Meeting Pro SMART Meeting Pro, smarttech, das SMART Logo und sämtliche SMART Werbeslogans sind Marken oder eingetragene Marken von SMART Technologies in den USA und/oder anderen Ländern. Alle Produkt- und Firmennamen von Dritten können Marken ihrer jeweiligen Inhaber sein. Dieses Produkt und dessen Verwendung unterliegen einem oder mehreren der folgenden US-Patente: www.smarttech.com/patents. Der Inhalt kann jederzeit ohne vorherige Ankündigung geändert werden. 06/2016