

Der multi-funktionelle DT-150 PAL

Elmo's DT-150 AF PAL in seiner beachtenswerten kleinen Bauweise bietet alle Ausstattungsmerkmale einer baugrößeren Video-Dokumenten-Kamera. Sein kompaktes Design setzt neue Maßstäbe in der Entwicklung der Dokumenten-Personenkameraindustrie und stellt eine wesentliche Weiterentwicklung für alle modernen Videokonferenzanwendungen dar.

Leistungsstarkes 10-fach Zoom

Das Elmo DT-150AF Pal Schreibtisch-Präsentationsgerät bietet einen 1/3'' 480.000 Bildpunkte CCD Bildsensor, der über 450 TV-Linien Auflösung (horizontal) liefert und unter anderem mit 10-fach Zoom, einem RS-232C Anschluß, automatischem Weißabgleich ausgestattet ist. Der schwenkbare Kamerakopf kann ebenso als Personenkamera verwendet werden.



Die neuesten und innovativsten Ideen für Videodokumentationen wurden einmal mehr von Elmo's Entwicklungs- und Designteams gefunden. Mit Elmo's erfahrungsreicher Tradition bei der Produktion von hochqualitativen Bildvergrößerungsgeräten, setzt die Einführung der Schreibtisch-Präsentationsgeräte DT-150AF Pal und DT-55 Pal neue Standards im Bereich der fortgeschrittenen elektronischen Bildbearbeitung.

Bequeme kabellose Fernsteuerung

Die Steuerung des DT-150AF könnte nicht einfacher sein. Alle Hauptfunktionen können durch eine kabellose Infrarot Fernbedienung gesteuert werden, die einen bequemen Aufbewahrungsplatz direkt im Gehäuse des Gerätes hat. Alle Hauptfunktionen können auch durch einen PC gesteuert werden.

Audio-Tauglichkeit

Durchgeschleifter Audioausgang und ein eingebautes Mikrofon gehören zur Standardausstattung des DT-150AF PAL.

Die einfache und kompakte Aufbewahrung

Durch das einzigartige Design kann der DT-150AF PAL zur einfachen Aufbewahrung bequem zusammengeklappt werden. Die Abmessungen zusammengeklappt betragen 10x12x45 cm und sein Gewicht ca. 2 kg.

Verbesserte Bildzentrierung

Der DT-150AF PAL bietet einen LED-Licht-Indicator, der es dem Benutzer ermöglicht, den Mittelpunkt von jedem Objekt (inkl. 3D-Objekte) ausfindig zu machen und dieses auf dem Monitor zu zentrieren.

DT-150AF PAL

Vergrößerung



Die Elmo Schreibtisch-Präsentationsgeräte können dazu verwendet werden, Dokumente auf einem TV-Schirm zu vergrößern.

Informationsweitergabe



In Restaurants, Spitälern und Geschäften kann das Elmo Schreibtisch-Präsentationsgerät leicht zum Weitergeben von aktuellen Informationen eingesetzt werden.

Präsentationen



Elmo Schreibtisch-Präsentationsgeräte sind sehr effizient bei der Vorführung in großen Vortragsräumen in Verbindung mit einem Videoprojektor.

Überwachung und Kontrolle



Verschiedene Kontrollen können durch Elmo Schreibtisch-Präsentationsgeräte über den TV-Monitor realisiert werden.

Vidofon GmbH
professional video communications
Eimsbütteler Chaussee 23
20259 Hamburg
Tel: 040/808181-100
Fax: 040/808181-199
Video: 040/808185-10
eMail: info@vidofon.de

Der ökonomische DT-55PAL

Die beiden Schreibtisch-Präsentationsgeräte (DT150AF PAL und DT-55PAL) wurden speziell entwickelt, um effizient in allen Bereichen der elektronischen Bildverarbeitung zu arbeiten ohne jedoch im Bereich Präsentation Kompromisse einzugehen. Die neuesten elektronischen Bildverarbeitungstechniken werden die Ansprüche der Schreibtisch-Präsentationsgeräte-Anwender im Bereich Videokonferenz, Video-Bildverarbeitung und professionelle Präsentation zufrieden stellen.

Für echte (gute) Schreibtisch Präsentationen rühmt sich Elmo's DT-55PAL eines innovativen Designs und bietet eine unglaubliche Ausstattung zu einem günstigen Preis. Ausgestattet mit vielen Zusatzfunktionen führt der DT-55PAL Präsentationen zu neuen Höhen im Bereich Multimedia mit großartigen Audio- und Video-Darbietungen.

Höchste Bildauflösung

Der DT-55PAL erreicht ein unglaublich hohes Niveau der Bildauflösung mit seinem geräuscharmen 1/3" 480.000 Pixel CCD-Chip, mit über 450 TV-Linien horizontaler Auflösung.



Abnehmbare Desk-Top-Kamera

Die Kamera des DT-55PAL kann einfach von der Halterung abgenommen werden und kann somit zu einer flexiblen Handkamera umfunktioniert werden, die es ermöglicht, Nahaufnahmen und Videoaufnahmen für Videokonferenzen zu machen. Der Kamerakopf kann auch auf der Halterung frei bewegt werden und erzielt dadurch einen Zoom-Effekt, der günstigere Totalaufnahmen und größere Präsentationsgegenstände abbilden kann.



Eingebautes Mikrofon

Für die optimale Schreibtisch-Video-Konferenz via PC ist der DT-55PAL mit einem eingebauten Mikrofon ausgestattet.



DT-55 PAL

Videokonferenz



Ein schwenkbarer Kamerakopf kann auch horizontale Aufnahmen machen und ermöglicht somit den Einsatz von Elmo Schreibtisch-Präsentationsgeräten für Videokonferenzen.

Ausbildung



Elmo Schreibtisch-Präsentationsgeräte können mit Live-Bildern arbeiten, um Studierende zu lehren.

Weiterverarbeitungsmöglichkeit



Die Elmo Schreibtisch-Präsentationsgeräte sind geeignete Geräte um Dokumente am Bildschirm weiterzuverarbeiten.

Training



Elmo Schreibtisch-Präsentationsgeräte können als wirksame Instrumente für Trainingszwecke, wie beispielsweise Maschinenschreiben verwendet werden.

PROFIL

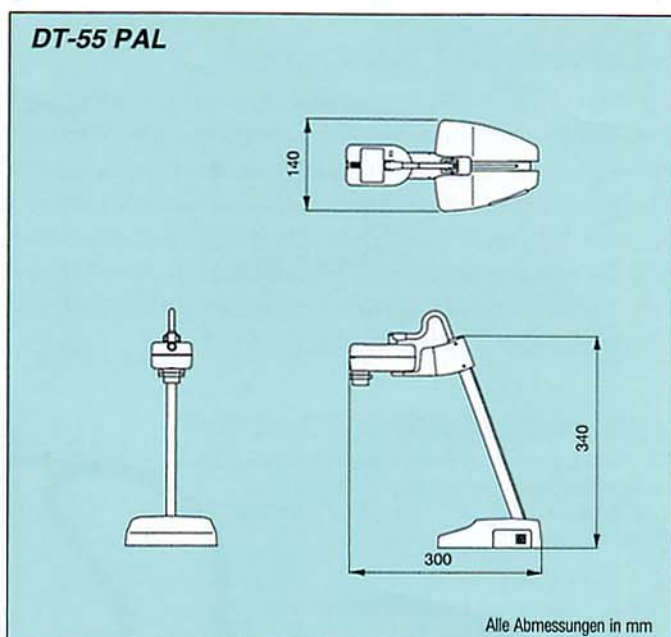
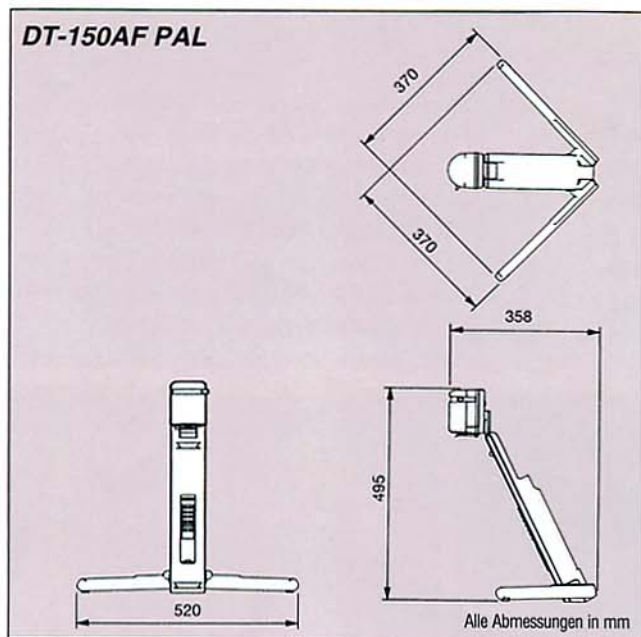

Technische Daten

Modell-Bezeichnung		DT-150AF PAL	DT-55 PAL
Stromversorgung		Netzanschluß AC 230V (50HZ) 0,1 A	DC 12V 0,27 A
Optische Ausstattung	Leistungsaufnahme		
	Objektiv	F 1.8-2.7, f = 5.8-58 mm	f = 4.3 mm
	Aufnahmefeld der Grundplatte	max. 300x225 mm	max. 290x217 mm
	Zoom	Motorzoom	-
	Scharfeinstellung	Automatisch/Motor	Manuell
	Blendeinstellung	Automatisch	Manuell
Video/Audioteil	Fernsehnorm	PAL kompatibel	↔
	Bildwandler	1/3" Farb-CCD-Sensor	↔
	Bildelemente	752(H) x 582 (W)	↔
	Synchronisationssystem	Intern/Extern mit automat. Umschaltung	Intern
	Horizontale Bildauflösung	mehr als 450 TV-Linien	↔
	Signal/Rauschabstand	mehr als 47 db	↔
	Ausgangssignalsteuerung	automatisch	↔
	Weißabgleich	automatisch	↔
	Negativ-Positiv-Schaltung	eingebaut	-
	Mikrophon	eingeb. (Richtungsmikrophon/Monophon)	↔
	Video-Ausgang	C (RCA) VS-Video	↔
	Audio-Ausgang	Eingebaut (RCA)	↔
	Eingang-Steuerung	Intern/Extern	-
	Fernbedienung	inklusive	-
	Externe Steuerung	eingebaut (RS-232C)	-
Abmessungen und Gewicht	Abmessung aufgestellt	370(W) x 495(H) x 370(D) mm (14,6 x 19,5 x 14,6 in.)	140(W) x 340(H) x 300(D) mm (5,5 x 13,4 x 11,8 in.)
	Abmessungen zusammengefaltet	116(W) x 126(H) x 458(D) mm (4,6 x 5,0 x 18,0 in.)	
	Gewicht	1,9 kg (4,2 lbs.) ohne Fernbedienung	0,8 kg (1,8 lbs)

Abmessungen und Gewicht sind Richtwerte. Änderungen in Design und technischen Daten vorbehalten.

ELMO **ELMO CO., LTD.** 6-14, Meizen-cho, Mizuho-ku,
Nagoya, 467 Japan

Additional technical information is available from any of the following subsidiary companies:

Elmo (Europe) G.m.b.H.

Karl-Rudolf-Str. 178, 40215 Düsseldorf, Germany
Tel. 0211-376051-53 Fax. 0211-376630

Elmo Canada Mfg. Corp.

44 West Drive, Brampton, Ontario,
L6T 3T6, Canada
Tel. 905-453-7880 Fax. 905-453-2391

Elmo Mfg. Corp.

70 New Hyde Park Road, New Hyde Park,
NY 11040-9980, U.S.A.
Tel. 516-775-3200 Fax. 516-775-3297

21720 Nordhoff Street, Chatsworth,
CA 91311-5826, U.S.A.
Tel. 818-346-4500 Fax. 818-998-4186

R. Bopp AG
Bachtelstrasse 9
Postfach 270
CH-8307 Effretikon
Switzerland
Tel. (41) 52 32 64 22

O. Sauseng OHG
Lienfeldergerasse 32
A-1160 Wien
Austria
Tel. (43) 1 45 86 11

Soligor GmbH
Postfach 10 01 11
70745 Leinfelden-Echterdingen
Germany
Tel. (49) 7 11 75 90 40